

FJ - 52 * FJ - 42

Kit de Limpieza

MANUAL DEL USUARIO

Le agradecemos que haya decidido adquirir el FJ-52 y el FJ-42.

- Para garantizar una utilización correcta así como una completa comprensión de las prestaciones de este producto, lea este manual en su totalidad y guárdelo en un lugar seguro.
- Queda prohibida la copia o transferencia no autorizada de este manual en parte o en su totalidad.
- El contenido de este manual y las especificaciones de este producto están sujetas a cambio sin previo aviso.
- El manual y el producto se han verificado a conciencia. Si detecta algún error le agradeceremos que nos lo comunique.
- Roland DG Corp. no asume ninguna responsabilidad sobre cualquier daño o pérdida directo o indirecto que puedan ocurrir a través de la utilización de este producto, excepto en el caso de un fallo en el funcionamiento de este producto.

Tabla de contenidos

Para una utilización segura	2
Comprobar los accesorios	3
Visión general del método de limpieza	4
Efectuar la limpieza	5

Copyright © 2000 ROLAND DG CORPORATION

La limpieza utilizando este kit se debería llevar a cabo cuando la limpieza automática o la limpieza hecha desde el menú [HEAD CLEANING] no puedan mejorar la calidad de la imagen.



Antes de empezar la limpieza, lea este manual cuidadosamente para familiarizarse con los procedimientos, luego podrá llevar a cabo las operaciones de limpieza de forma rápida.

La limpieza se efectúa con los cabezales sin los capuchones, de modo que se debe completar antes de que se seque la tinta. Se recomienda que la limpieza se termine en diez minutos o menos. Si le parece que las operaciones de limpieza van a durar más de 10 minutos, deténgalas y siga los pasos que se indican a continuación.







- 1. Vuelva el carro a la posición de espera y tape los cabezales.**
- 2. Ponga la tapa y apriete los tornillos.**
- 3. Active el equipo, y efectúe la limpieza de los cabezales desde el menú [HEAD CLEANING].**
- 4. Cuando termine la limpieza de los cabezales, vuelva a efectuar la limpieza utilizando este kit.**

Para una utilización segura

Acerca de los avisos ATENCIÓN y PRECAUCIÓN

 ATENCIÓN	Se utilizan en instrucciones que pretenden alertar al usuario del riesgo de muerte o heridas graves si se utiliza el equipo de forma inadecuada.
 PRECAUCIÓN	Se utilizan en las instrucciones que pretenden alertar al usuario del riesgo de heridas o daños materiales si se utiliza el equipo de forma inadecuada. * Daños materiales se refiere a daños u otros efectos adversos causados al hogar y al mobiliario, así como a animales domésticos y mascotas.

Acerca de los símbolos

	El símbolo  alerta al usuario de instrucciones importantes o avisos. El significado específico del símbolo se determina por el dibujo contenido en el triángulo. El símbolo de la izquierda significa "peligro de electrocución".
	El símbolo  alerta al usuario de acciones que nunca debería llevar a cabo (están prohibidas). La acción específica que no debe efectuar se indica en el dibujo contenido en el círculo. El símbolo de la izquierda significa que nunca debe desmontar el equipo.
	El símbolo  alerta al usuario de acciones que si deben efectuar. La acción específica que debe llevar a cabo se indica en el dibujo contenido en el círculo. El símbolo de la izquierda significa que debe desconectar el conector de la toma.

PRECAUCIÓN



Antes de iniciar el proceso, asegúrese de desactivar el equipo. Además, coloque la cubierta antes de activar el equipo.

Cuando active el equipo y cierre la cubierta frontal, el carro puede moverse y causar daños.

Además de los símbolos  **ATENCIÓN** y  **PRECAUCIÓN**, también se utilizan los siguientes símbolos.

AVISO : Indica información para evitar fallos en el equipo y conseguir que el equipo funcione correctamente.



: Indica sugerencias o trucos útiles para la utilización del equipo.

Comprobar los accesorios

Empaquetados con el kit de limpieza se encuentran los siguientes accesorios. Antes de la utilización, compruebe que estén presentes todos ellos.

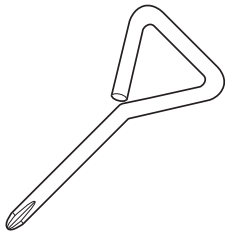

Destornillador phillips 1

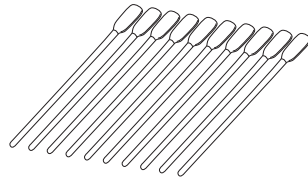

Bastoncillos limpiadores 10

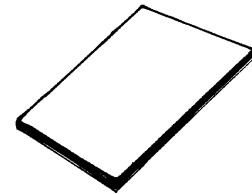

Manual del Usuario del Kit de Limpieza..... 1



Pinzas..... 1

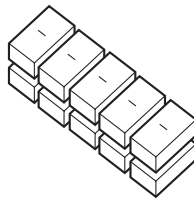

Esponjas
(para los ganchos limpiadores) 10

Visión general del método de limpieza

- 1) Desactive el equipo.
- ↓
- 2) Retire la cubierta.
- ↓
- 3) Aparte el carro de la posición de espera.
- ↓
- 4) Limpie los cabezales (a los lados derecho e izquierdo) y el gancho del interior del carro.

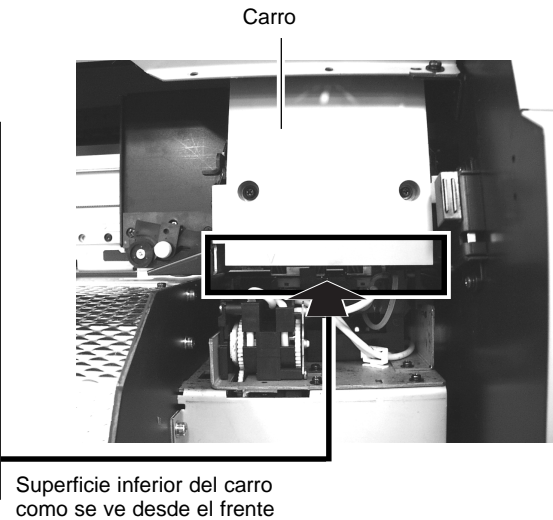
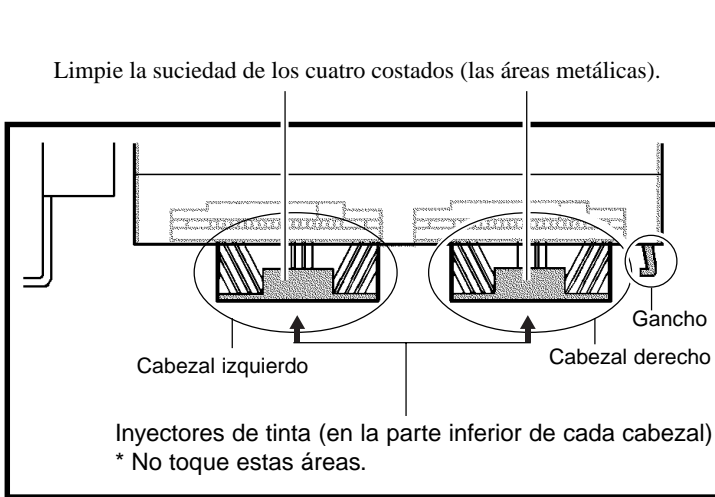

- ↓
- 5) Limpie los capuchones de goma y el limpiador.

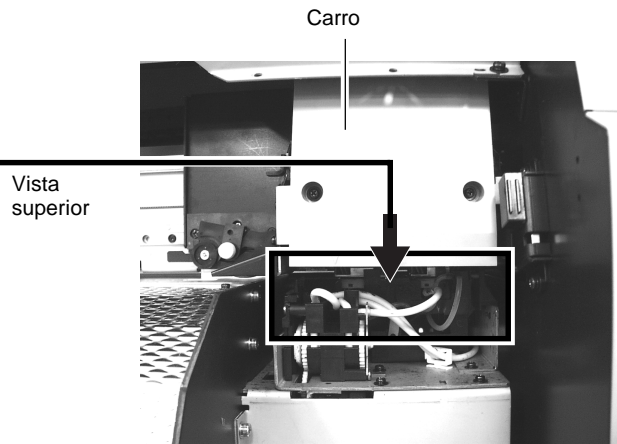
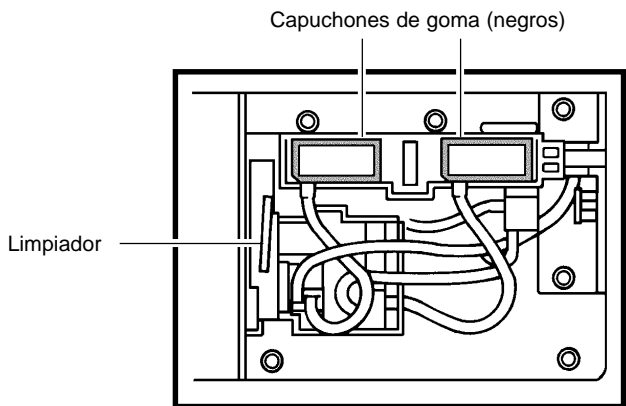

- ↓
- 6) Cambie la esponja (para el gancho limpiador). * Haga ésto sólo si la esponja se ha impregnado de tinta.
- ↓
- 7) Vuelva el carro a la posición de espera.
- ↓
- 8) Coloque la cubierta.
- ↓
- 9) Active el equipo.
- ↓
- 10) Compruebe los resultados de la limpieza.

Efectuar la limpieza

⚠ PRECAUCIÓN



Antes de iniciar el proceso, asegúrese de desactivar el equipo. Además, coloque la cubierta antes de activar el equipo.

Cuando active el equipo y cierre la cubierta frontal, el carro puede moverse y causar daños.

- 1 Después de pulsar la tecla [POWER] para apagar el equipo, desactive el interruptor principal.

Se apaga el LED POWER

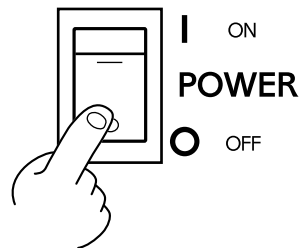
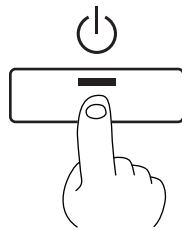

- 2 Abra la cubierta frontal.

- 3 Retire la cubierta que se muestra en la figura. Use el destornillador Phillips incluido para aflojar los tornillos.

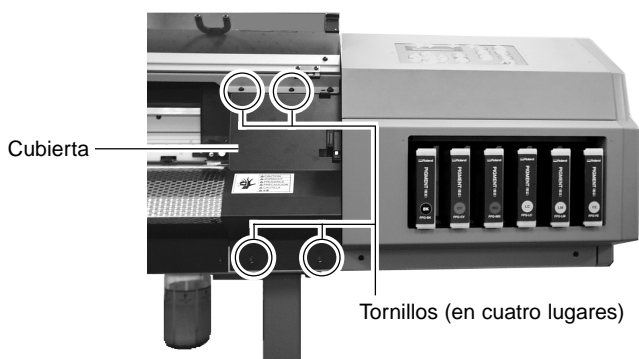

Vista con la cubierta retirada

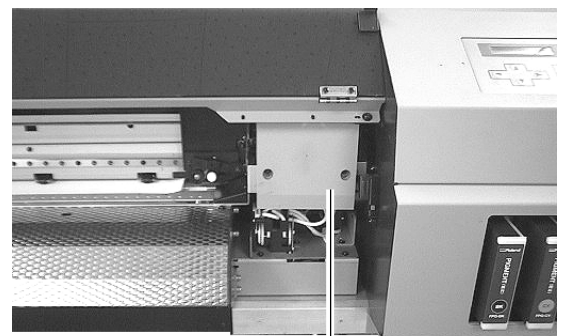

Carro

- 4** Tire del carro en la dirección que indica la figura. Puede tener que aplicar un poco de fuerza para moverlo.

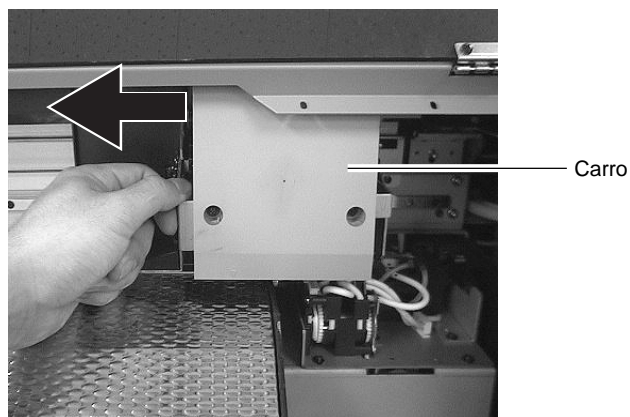

- 5** Inserte un bastoncillo limpiador en el espacio que muestra la figura.

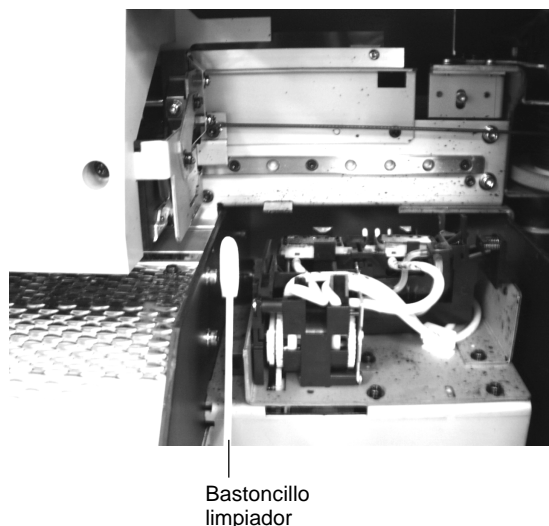

- 6** Mueva el carro a una posición donde el bastoncillo limpiador llegue a la superficie izquierda del cabezal izquierdo, y limpie la mugre que pudiera haber en esta superficie (el área metálica) del cabezal izquierdo.

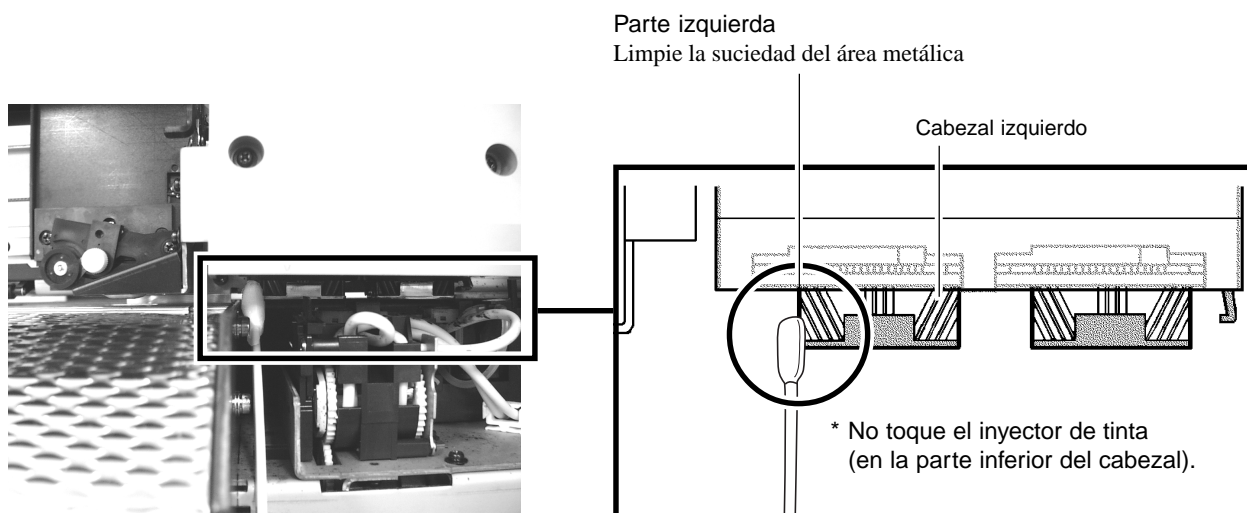

AVISO

No toque el inyector de tinta (en la parte inferior del cabezal).

Limpie sólo el área metálica de color plateado.

No hay necesidad de hacer fuerza al limpiar. Puede retirar el polvo simplemente rozando la superficie.

No utilice un bastoncillo limpiador sucio.

Use un paño sin pelusa o similar para retirar la mugre que se adhiere al bastoncillo limpiador. Además, si el bastoncillo está sucio en extremo, tírelo y utilice uno nuevo para efectuar la limpieza.

- 7** Mueva el carro a una posición donde el bastoncillo limpiador llegue a la superficie derecha del cabezal izquierdo, y limpie la mugre que pudiera haber en esta superficie (el área metálica) del cabezal izquierdo.

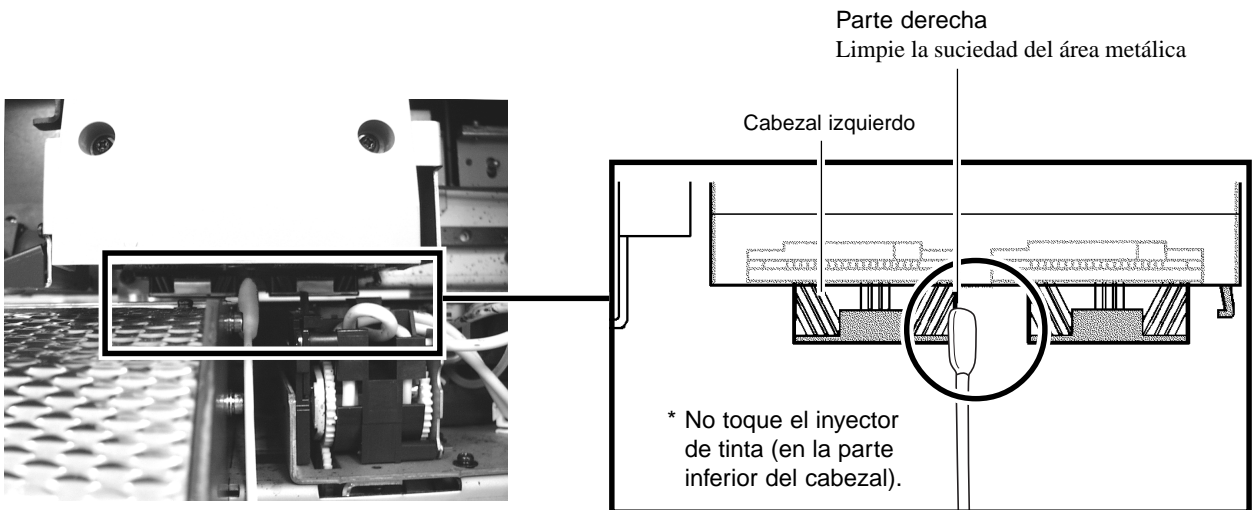

- 8** Mueva el carro a una posición donde el bastoncillo limpiador llegue a la superficie frontal del cabezal izquierdo. Con la punta del bastoncillo limpiador apoyada en el frente del cabezal, mueva el carro izquierda y derecha para limpiar la suciedad.

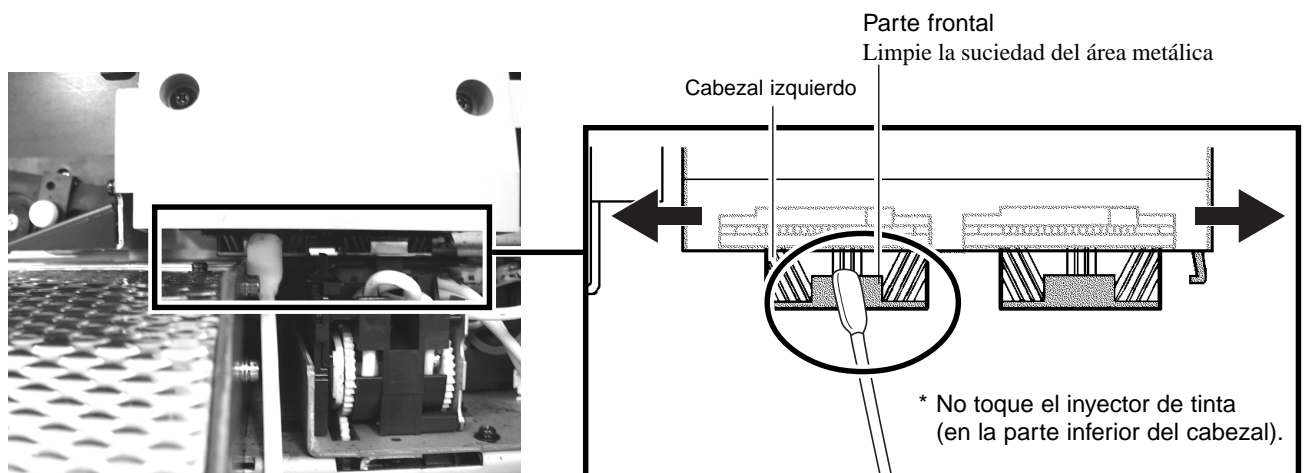

9 Doble el bastoncillo limpiador del modo que se indica en la figura.

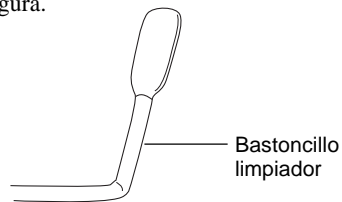

10 Inserte el bastoncillo limpiador en el espacio que muestra la figura tanto como sea posible.

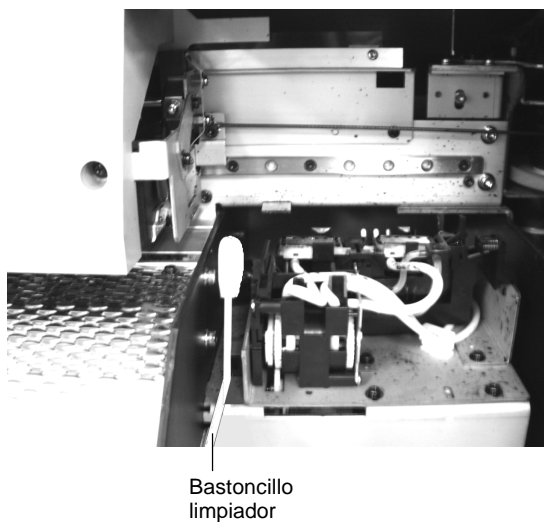

11 Mueva el carro a una posición donde el bastoncillo limpiador llegue a la superficie posterior del cabezal izquierdo. Con la punta del bastoncillo limpiador apoyada en la parte posterior del cabezal, mueva el carro a derecha e izquierda para limpiar la suciedad.

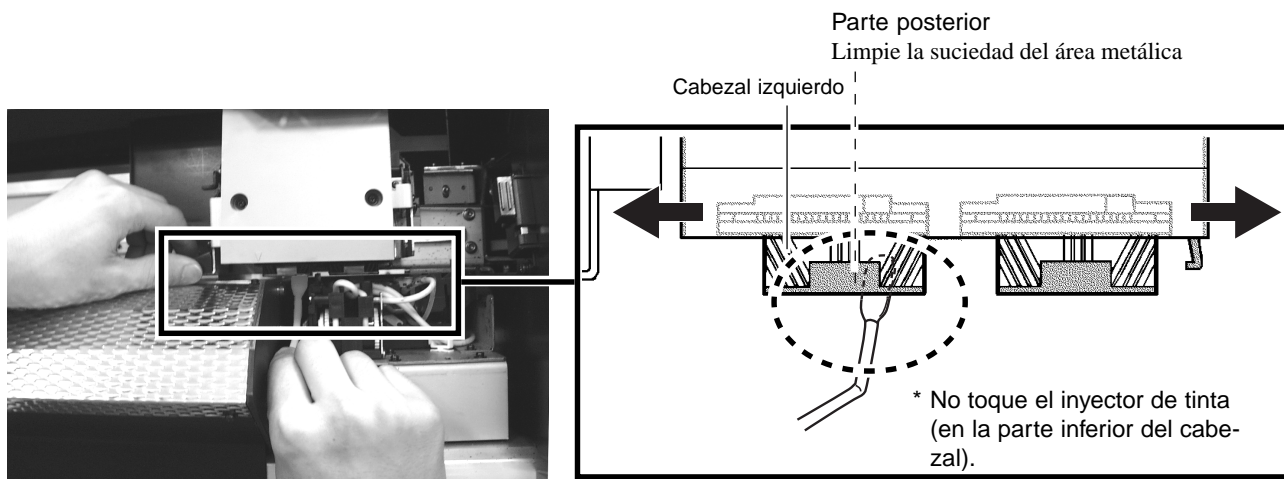

12 Repita los pasos 5 a 11 para limpiar el cabezal derecho del mismo modo.

Limpie la suciedad de los cuatro costados (las áreas metálicas).

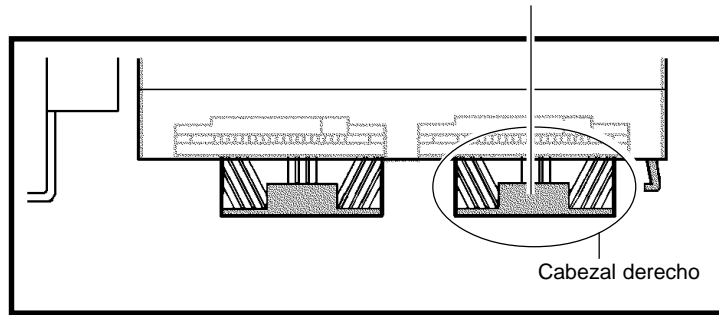

13 Limpie el gancho (la parte metálica) debajo del lado derecho del carro.

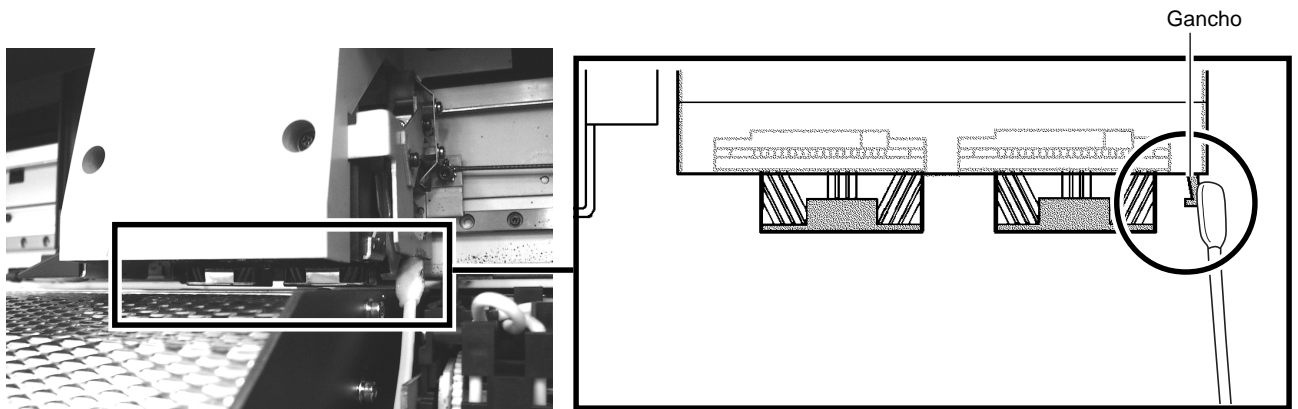

14 Tire del carro con la mano para moverlo hacia la izquierda hasta que se puedan ver los capuchones de goma negra, las esponjas y los conductos.

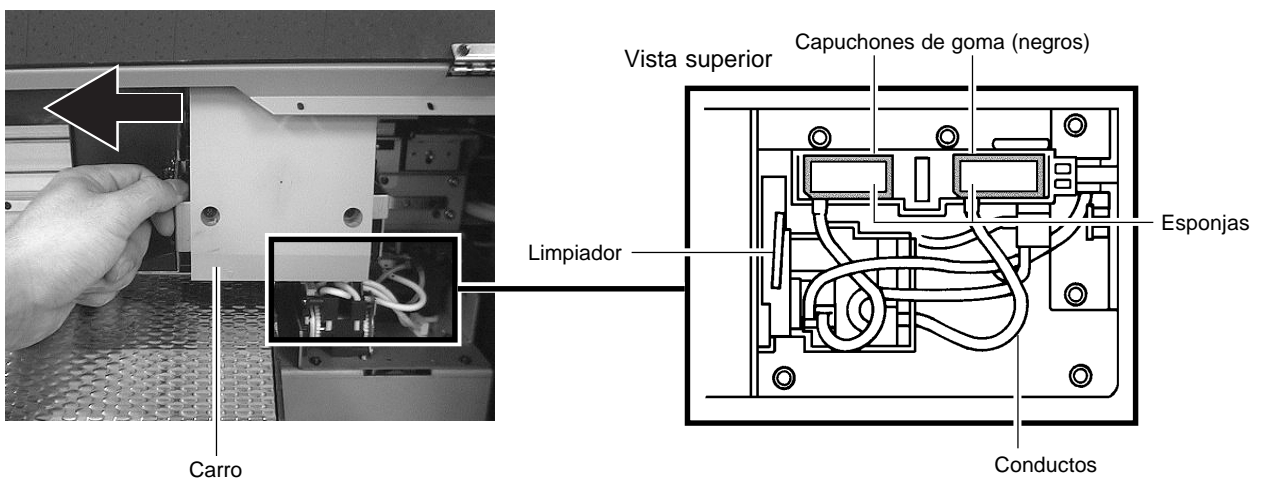

- 15** Quite la mugre adherida a los capuchones de goma de la derecha y de la izquierda. Use la punta de un bastoncillo limpiador para eliminar la suciedad.

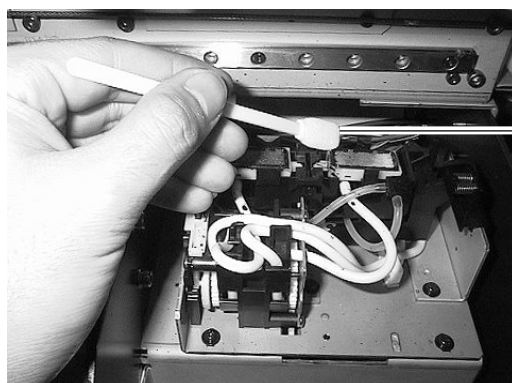

Bastoncillo limpiador

AVISO Utilice siempre uno de los bastoncillos limpiadores incluidos.

Si no están sucias, no toque las esponjas en el interior de los capuchones de goma.

Al eliminar la suciedad adherida a una esponja en el interior de un capuchón de goma, toque ligeramente la esponja con la punta del bastoncillo limpiador para coger la suciedad. Si la frota con fuerza, puede dañar la superficie de la esponja.

- 16** Limpie el área del limpiador. Al mirarlo de frente, el limpiador tiene un área de goma en la parte derecha y un área de fieltro en la parte izquierda. Limpie principalmente la superficie de goma y el borde superior.

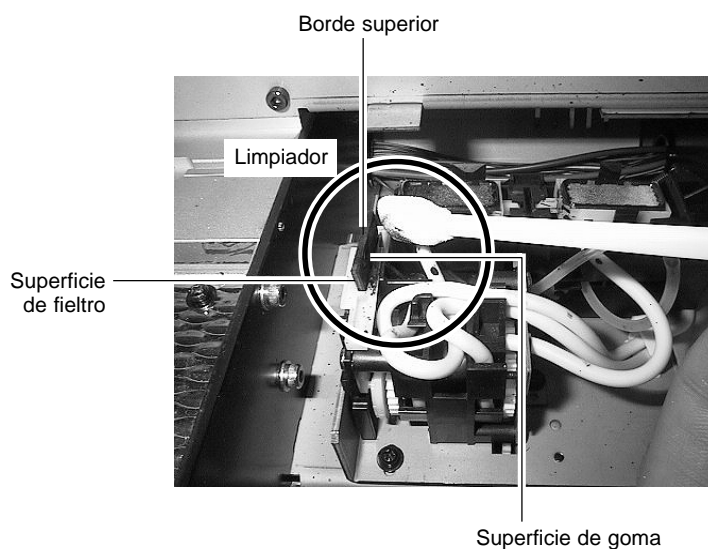

AVISO Si frota la superficie de fieltro con fuerza puede hacerla difusa. Retire la suciedad rozando suavemente la superficie varias veces con la punta del bastoncillo limpiador.

- 17** Si gotea tinta de la esponja que aparece en la figura, cámbiela por una esponja nueva. Use las pinzas incluidas para tirar de ella hacia arriba.



Esponja (para los ganchos limpiadores)

* Si la esponja no pierde tinta, no necesita ser cambiada. Salte al paso 20.

- 18** Oriente una nueva esponja (incluida con el kit de limpieza) del modo que se indica en la figura e insértela.

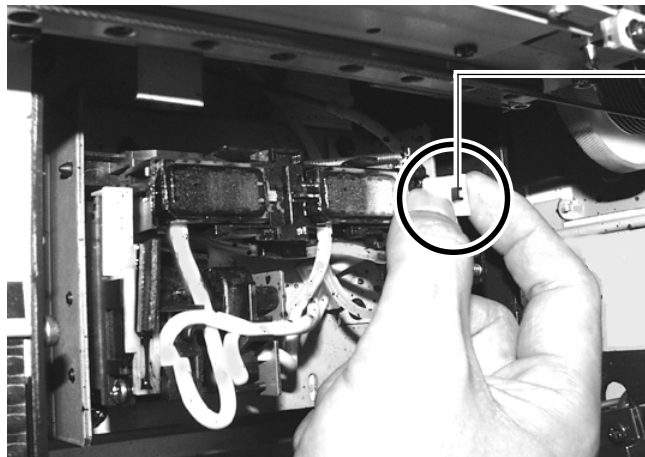

Pase la pestaña a través del agujero del centro de la esponja.

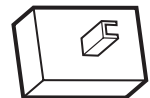

- 19** Use las pinzas para empujar la esponja. Empuje suavemente la esponja hacia abajo hasta que haga contacto.

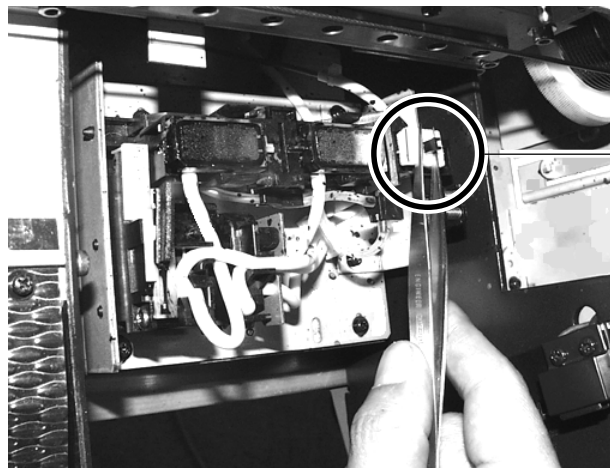

Use las pinzas para empujar la esponja.

20

Vuelva el carro a la posición de espera.

AVISO Si se deja el carro en una posición que no sea la de espera durante un periodo prolongado, puede ocurrir problemas como que se seque la tinta o que falten puntos al imprimir. Una vez finalizada la limpieza, devuelva el carro a la posición de espera lo más pronto que pueda.

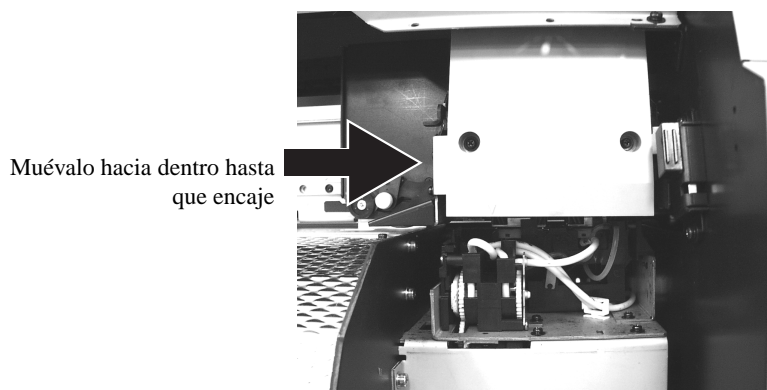

21

Use los tornillos para colocar la cubierta que retiró en el paso 3.

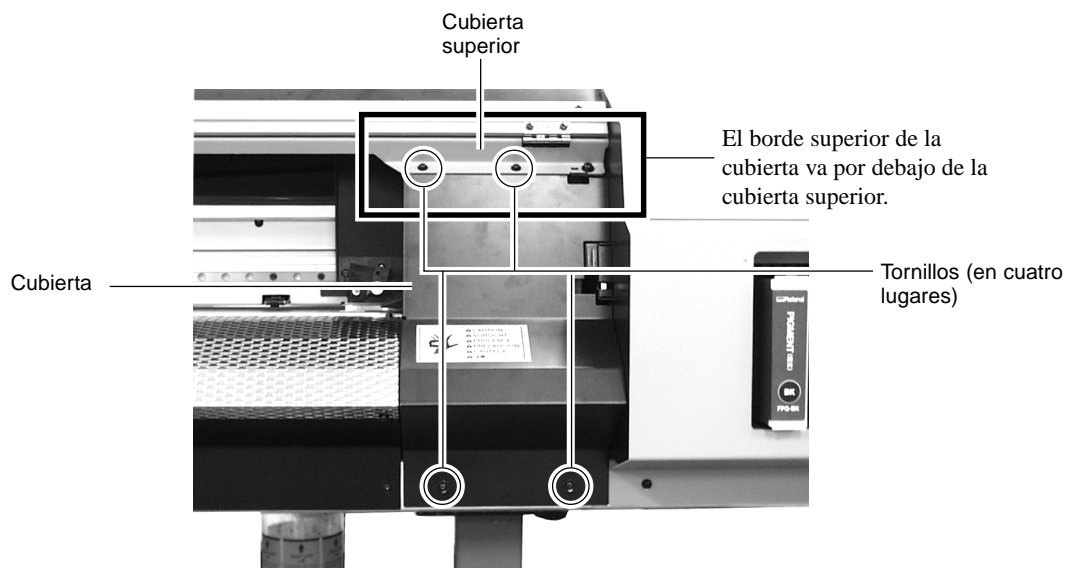

22

Cierre la cubierta frontal.

23 Active el interruptor principal en la parte posterior del equipo, luego pulse la tecla [POWER] para activar el equipo.

⚠PRECAUCIÓN



Coloque la cubierta antes de activar el equipo.

Cuando active el equipo y cierre la cubierta frontal, el carro puede moverse y causar daños.

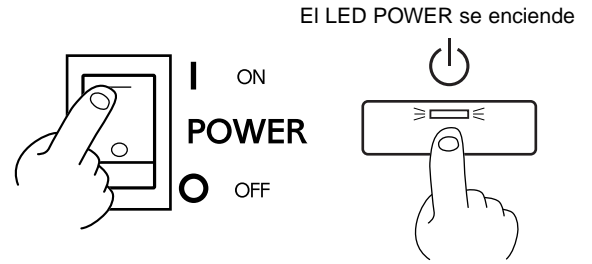

24 Cargue el material

25 Pulse la tecla [CLEANING] para hacer aparecer la siguiente pantalla. Pulse la tecla [ENTER], empieza la limpieza de los cabezales.



26 Cuando termine la limpieza, pulse la tecla [▼] para hacer aparecer la pantalla de la figura. Pulse la tecla [ENTER] para iniciar la prueba de impresión.



27 Examine los resultados de la prueba de impresión para asegurarse de que todos los puntos se imprimen de manera correcta.

*** Si persisten los fallos en los puntos, contacte con su distribuidor Roland DG Corp. autorizado o centro de servicio.**

MEMO

