

SOLJET PRO III
SIGN MAKER BY ROLAND DG CORPORATION

Secador auxiliar

DU-540

MANUAL DEL USUARIO

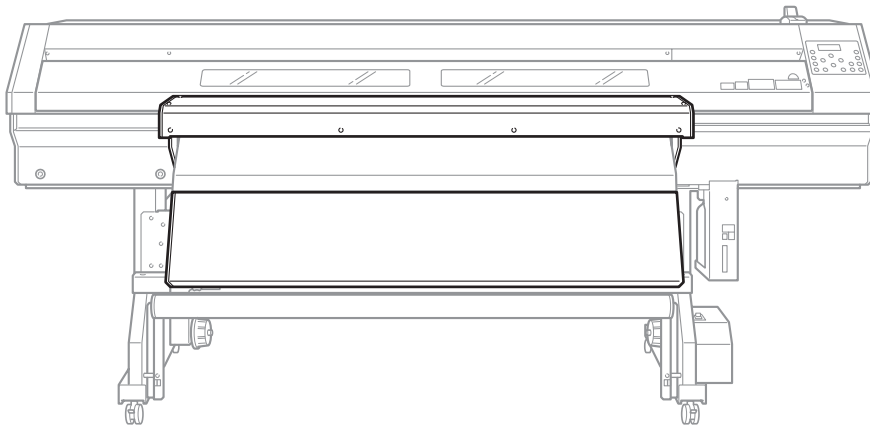

Muchas gracias por adquirir este producto.

- Para garantizar una utilización correcta y segura con una plena comprensión de las prestaciones de este producto, lea este manual atentamente y guárdelo en un lugar seguro.
 - La copia o transferencia no autorizada de este manual, en su totalidad o en parte, queda terminantemente prohibida.
 - El contenido de este manual de operaciones y las especificaciones de este producto están sujetos a cambios sin previo aviso.
 - El manual de funcionamiento y el producto han sido preparados y revisados exhaustivamente. Si localiza alguna falta tipográfica u otro tipo de error le agradeceríamos que nos informase del mismo.
 - Roland DG Corp. no se responsabiliza de la pérdida y daños directos o indirectos que se puedan producir durante el uso de este producto, excepto en caso de un fallo en el funcionamiento del mismo.
 - Roland DG Corp. no asume ninguna responsabilidad por pérdidas o daños directos o indirectos que se puedan producir respecto a cualquier artículo fabricado con este producto.
-

For the USA

**FEDERAL COMMUNICATIONS COMMISSION
RADIO FREQUENCY INTERFERENCE
STATEMENT**

This equipment has been tested and found to comply with the limits for a Class A digital device, pursuant to Part 15 of the FCC Rules.

These limits are designed to provide reasonable protection against harmful interference when the equipment is operated in a commercial environment.

This equipment generates, uses, and can radiate radio frequency energy and, if not installed and used in accordance with the instruction manual, may cause harmful interference to radio communications.

Operation of this equipment in a residential area is likely to cause harmful interference in which case the user will be required to correct the interference at his own expense.

Unauthorized changes or modification to this system can void the users authority to operate this equipment.

NOTICE

Grounding Instructions

Do not modify the plug provided - if it will not fit the outlet, have the proper outlet installed by a qualified electrician.

Check with qualified electrician or service personnel if the grounding instructions are not completely understood, or if in doubt as to whether the tool is properly grounded.

Use only 3-wire extension cords that have 3-prong grounding plugs and 3-pole receptacles that accept the tool's plug.

Repair or replace damaged or worn out cord immediately.

For Canada

CLASS A NOTICE

This Class A digital apparatus meets all requirements of the Canadian Interference-Causing Equipment Regulations.

CLASSE A AVIS

Cet appareil numérique de la classe A respecte toutes les exigences du Règlement sur le matériel brouilleur du Canada.



ROLAND DG CORPORATION

1-6-4 Shinmiyakoda, Hamamatsu-shi, Shizuoka-ken, JAPÓN 431-2103

NOMBRE DEL MODELO: Consulte el MODELO que aparece en la placa de características.



DIRECTIVAS RELEVANTES : EC LOW VOLTAGE DIRECTIVE (73/23/EEC)

EC ELECTROMAGNETIC COMPATIBILITY DIRECTIVE (89/336/EEC)

ATENCIÓN

Este es un producto de Clase A. En un entorno doméstico este producto puede producir interferencias radioeléctricas. En este caso, el usuario debería tomar las medidas adecuadas.

Contenido

 Para una utilización segura	2
 Pour utiliser en toute sécurité	8
Capítulo 1 Introducción	15
1-1 Acerca de este equipo	16
¿Qué es el DU-540?	16
Modelo instalable.....	16
1-2 Nombres de las partes y funciones	17
1-3 Elementos incluidos.....	18
1-4 Instalar en la impresora	19
Paso 1: Instalar el calentador de secado	19
Paso 2: Instalar el ventilador	22
1-5 Conectar los cables.....	25
Conectar los cables	25
Capítulo 2 Funcionamiento	27
2-1 Funcionamiento del calentador de secado	28
Qué hacer primero.....	28
Activar/desactivar la alimentación principal	28
Definir los ajustes de temperatura para el calentador de secado	29
2-2 Funcionamiento del ventilador	30
Activar el ventilador	30
Capítulo 3 Apéndice	31
3-1 Qué hacer si.....	32
El calentador de secado no se calienta.	32
El ventilador no funciona.	32
Si aparece un mensaje	32
3-2 Especificaciones.....	33

ENERGY STAR es una marca registrada en los EE.UU.

Los nombres de compañías y de productos son marcas comerciales o marcas comerciales registradas de sus respectivos propietarios.

Copyright© 2006 Roland DG Corporation



<http://www.rolanddg.com/>





Para una utilización segura

Un uso o un funcionamiento inadecuado del equipo podría provocar accidentes o daños en el equipo. A continuación se describen los puntos que debe tener en cuenta para no dañar el equipo.

Acerca de los avisos de ATENCIÓN y PRECAUCIÓN

 ATENCIÓN	Se utilizan en las instrucciones que pretenden alertar al usuario del riesgo de muerte o heridas graves si se utiliza el equipo de forma inadecuada.
 PRECAUCIÓN	Se utilizan en las instrucciones que pretenden alertar al usuario del riesgo de heridas o daños materiales si se utiliza el equipo de forma inadecuada. * Daños materiales se refiere a daños u otros efectos adversos causados al hogar y al mobiliario, así como a animales domésticos y mascotas.

Acerca de los símbolos

	El símbolo  alerta al usuario de instrucciones importantes o avisos. El significado específico del símbolo viene determinado por el dibujo contenido dentro del triángulo. El símbolo de la izquierda significa "peligro de electrocución".
	El símbolo  alerta al usuario de acciones que nunca debería llevar a cabo (están prohibidas). La acción específica que no debe efectuar se indica en el dibujo contenido en el círculo. El símbolo de la izquierda significa que nunca debe desmontar el equipo.
	El símbolo  alerta al usuario de acciones que sí debe efectuar. La acción específica que debe efectuar se indica en el dibujo contenido en el círculo. El símbolo de la izquierda significa que debe desconectar el conector del cable de la toma de alimentación.

 **Un funcionamiento incorrecto podría provocar lesiones**

 **ATENCIÓN**

 **Siga los procedimientos operativos descritos en esta documentación. No permita que nadie que no esté familiarizado con el uso o manejo del equipo lo toque.**
La utilización o el manejo incorrectos pueden provocar un accidente.

 **Mantenga a los niños alejados del equipo.**
En el equipo hay zonas y componentes que suponen un peligro para los niños y que pueden provocar lesiones, ceguera, asfixia u otros accidentes graves.

 **No utilice el equipo si está cansado o si ha ingerido alcohol o medicamentos.**
Las operaciones requieren la máxima atención. Si disminuye la atención puede sufrir un accidente.

 **Nunca utilice el equipo para finalidades para las que no está pensado, ni lo utilice de forma que supere su capacidad.**
Si lo hiciera podría lesionarse o provocar un incendio.

 **Para los accesorios (consumibles, cable de alimentación y similares), utilice sólo artículos originales compatibles con este equipo.**
Los elementos incompatibles pueden provocar un accidente.

 **Antes de realizar la limpieza, el mantenimiento, la instalación o la desinstalación de los elementos opcionales, desconecte el cable de alimentación.**
Realizar estas operaciones mientras el equipo está conectado a una fuente de alimentación puede lesionarle o provocar una descarga eléctrica.

 **Nunca intente desmontar, reparar ni modificar el equipo.**
Si lo hiciera podría provocar un incendio, sufrir una descarga eléctrica o lesionarse.
Confíe las reparaciones a un servicio técnico con la formación adecuada.

 **PRECAUCIÓN**

 **Lleve a cabo las operaciones en un lugar limpio y bien iluminado.**
Trabajar en un lugar oscuro o desordenado puede provocar un accidente, como por ejemplo quedar atrapado en el equipo como consecuencia de un tropezón involuntario.

 **Mantenga los dedos y la cara alejados del ventilador.**
Los dedos o el cabello podrían quedar atrapados, provocando lesiones.

 **Nunca se suba al equipo ni se apoye en él.**
El equipo no está preparado para soportar el peso de una persona. Subirse al equipo o apoyarse en él podría desplazar los componentes y provocar un deslizamiento o una caída, causando lesiones.

⚠ Peligro de cortocircuito, descarga eléctrica, electrocución o incendio

⚠ ATENCIÓN

- ⚠ **Conecte el equipo a una toma de corriente que cumpla con sus especificaciones (de voltaje, frecuencia y corriente).**
Un voltaje incorrecto o una corriente insuficiente podrían causar un incendio o una descarga eléctrica.

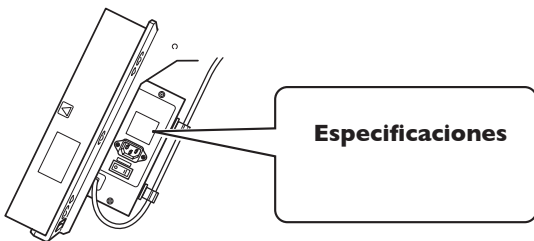

- ⊘ **Nunca lo utilice en exteriores ni en lugares donde pueda quedar expuesto al agua o a una humedad elevada. Nunca lo toque con las manos húmedas.**
Si lo hiciera podría provocar un incendio o una descarga eléctrica.

- ⊘ **No permita que penetren objetos extraños en el interior del equipo. No lo exponga a derrames de líquidos.**
Si inserta objetos como monedas o cerillas, o si se derraman bebidas en los puertos de ventilación, podría provocar un incendio o una descarga eléctrica. Si penetra algún objeto en el interior, desconecte inmediatamente el cable de alimentación y consulte con su distribuidor Roland DG Corp. autorizado.

- ⊘ **Nunca coloque ningún objeto inflamable cerca del equipo. Nunca utilice un aerosol combustible cerca del equipo. Nunca utilice el equipo en un lugar donde puedan acumularse gases.**
Podría haber peligro de combustión o explosión.

- ⚠ **Maneje el cable de alimentación, el conector y la toma de corriente correctamente y con cuidado. Nunca utilice artículos dañados.**
Si utiliza un artículo dañado podría provocar un incendio o una descarga eléctrica.

⚠ ATENCIÓN

- ⚠ **Si utiliza un alargó o una regleta, compruebe que cumpla con las especificaciones del equipo (de voltaje, frecuencia y corriente).**
La utilización de varias cargas eléctricas en una sola toma de corriente o de un alargó de gran longitud puede provocar un incendio.

- ⚡ **Derívelo a masa.**
Esto puede evitar incendios o descargas eléctricas debido a la pérdida de corriente en el caso de funcionamientos incorrectos.

- ⚠ **Coloque el equipo de modo que el conector de alimentación quede al alcance en todo momento.**
Esto servirá para desconectar rápidamente el conector en caso de emergencia. Instale el equipo junto a una toma de corriente. Igualmente, deje suficiente espacio para permitir un acceso inmediato a la toma de corriente.

- ⚠ **Si se observan chispas, humo, olor a quemado, sonidos anormales o funcionamientos anómalos, desconecte inmediatamente el cable de alimentación. Nunca utilice el equipo si alguno de los componentes está dañado.**
Si continua utilizando el equipo podría provocar un incendio, una descarga eléctrica o lesionarse. Consulte con su distribuidor Roland DG Corp. autorizado.

- ⚠ **Si utiliza el equipo durante un periodo largo de tiempo, desconecte el cable de alimentación.**
De esta forma evitará accidentes en caso de pérdidas de corriente o inicios desintencionados.

⚠ **Notas importantes acerca del cable de alimentación, el conector y la toma de corriente**

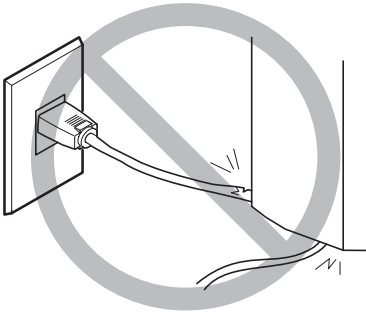

Nunca coloque ningún objeto encima ni lo dañe.

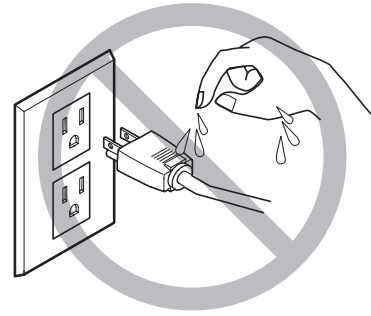

Nunca permita que se moje.

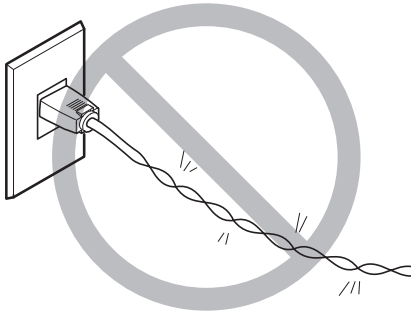

Nunca lo doble ni lo retuerza con demasiada fuerza.

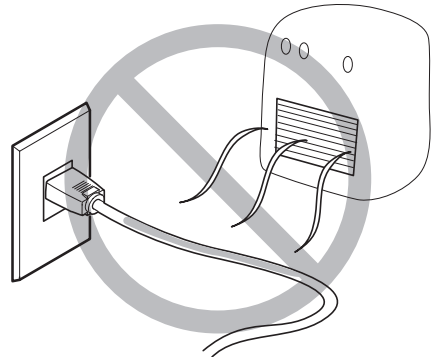

Nunca lo caliente.

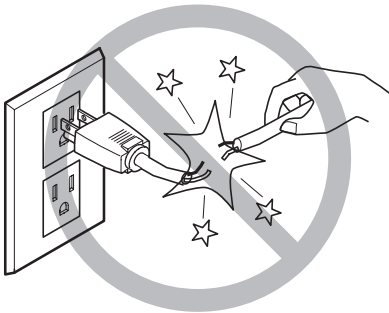

Nunca tire de él con demasiada fuerza.

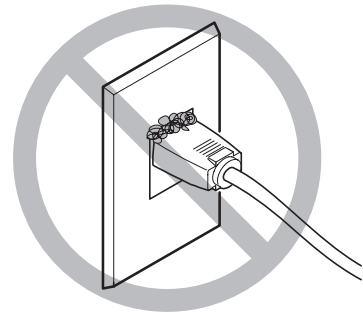

El polvo podría provocar un incendio.

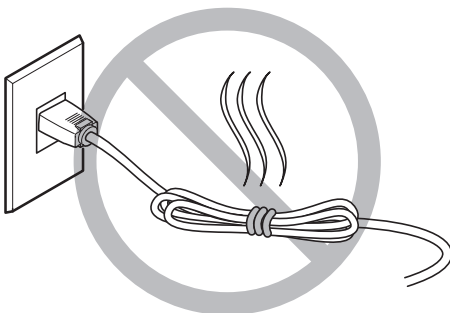

No lo ate ni lo enrolle nunca.



Peligro de incendios y quemaduras



ATENCIÓN



Precaución: altas temperaturas.

Áreas como por ejemplo el secador pueden calentarse. Tome precauciones para evitar incendios y quemaduras.

⚠ Etiquetas de aviso

Las etiquetas de aviso están pegadas de forma que las áreas de peligro se vean claramente. Los significados de las etiquetas son los siguientes. Preste atención a los avisos. No retire las etiquetas ni permita que queden ocultas.

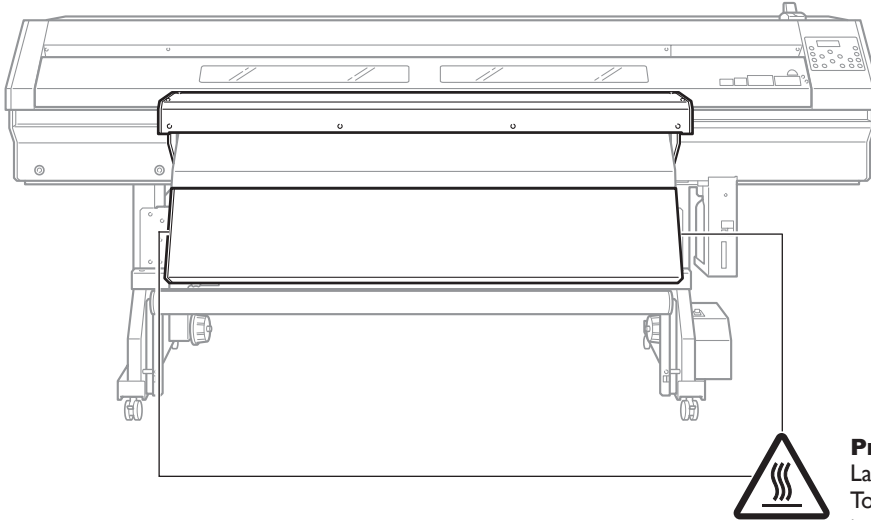



Precaución: Alta temperatura
La placa y el secador se calientan.
Tome precauciones para evitar incendios y quemaduras.









Pour utiliser en toute sécurité

La manipulation ou l'utilisation inadéquates de cet appareil peuvent causer des blessures ou des dommages matériels. Les précautions à prendre pour prévenir les blessures ou les dommages sont décrites ci-dessous.

Avis sur les avertissements

 ATTENTION	Utilisé pour avertir l'utilisateur d'un risque de décès ou de blessure grave en cas de mauvaise utilisation de l'appareil.
 PRUDENCE	Utilisé pour avertir l'utilisateur d'un risque de blessure ou de dommage matériel en cas de mauvaise utilisation de l'appareil. * Par dommage matériel, il est entendu dommage ou tout autre effet indésirable sur la maison, tous les meubles et même les animaux domestiques.

À propos des symboles

	Le symbole  attire l'attention de l'utilisateur sur les instructions importantes ou les avertissements. Le sens précis du symbole est déterminé par le dessin à l'intérieur du triangle. Le symbole à gauche signifie "danger d'électrocution".
	Le symbole  avertit l'utilisateur de ce qu'il ne doit pas faire, ce qui est interdit. La chose spécifique à ne pas faire est indiquée par le dessin à l'intérieur du cercle. Le symbole à gauche signifie que l'appareil ne doit jamais être démonté.
	Le symbole  prévient l'utilisateur sur ce qu'il doit faire. La chose spécifique à faire est indiquée par le dessin à l'intérieur du cercle. Le symbole à gauche signifie que le fil électrique doit être débranché de la prise.



L'utilisation incorrecte peut causer des blessures



ATTENTION



S'assurer de suivre les procédures d'utilisation décrites dans la documentation. Ne jamais permettre à quiconque ne connaît pas le fonctionnement ou la manutention de l'appareil de le toucher.

L'utilisation ou la manutention incorrectes peuvent causer un accident.



Garder les enfants loin de l'appareil.

L'appareil comporte des zones et des composants qui présentent un danger pour les enfants et qui pourraient causer des blessures, la cécité, la suffocation ou d'autres accidents graves.



Ne jamais faire fonctionner l'appareil après avoir consommé de l'alcool ou des médicaments, ou dans un état de fatigue.

L'utilisation de l'appareil exige un jugement sans faille. L'utilisation avec les facultés affaiblies pourrait entraîner un accident.



Ne jamais utiliser l'appareil à des fins autres que celles pour lesquelles il est conçu. Ne jamais l'utiliser de manière abusive ou d'une manière qui dépasse sa capacité.

Le non-respect de cette consigne peut causer des blessures ou un incendie.



Utiliser uniquement des accessoires d'origine (accessoires en option, articles consommables, câble d'alimentation et autres articles semblables), compatibles avec l'appareil.

Les articles incompatibles risquent de causer des accidents.



Débrancher le câble d'alimentation avant de procéder au nettoyage ou à l'entretien de l'appareil, et avant d'y fixer ou d'en retirer des accessoires en option.

Tenter ces opérations pendant que l'appareil est branché à une source d'alimentation peut causer des blessures ou un choc électrique.



Ne jamais tenter de démonter, de réparer ou de modifier l'appareil.

Le non-respect de cette consigne risque de provoquer un incendie, un choc électrique ou des blessures. Confier les réparations à un technicien ayant la formation requise.



PRUDENCE



Utiliser l'appareil dans un endroit propre et bien éclairé.

Travailler dans un endroit sombre ou encombré peut causer un accident; l'utilisateur risque, par exemple, de trébucher malencontreusement et d'être coincé par une partie de l'appareil.



Tenir les doigts et la tête loin du ventilateur soufflant.

Les doigts ou les cheveux pourraient être coincés ou s'emmêler, ce qui causerait des blessures.



Ne jamais grimper ni s'appuyer sur la machine.

La machine n'est pas conçue pour supporter le poids d'une personne. Grimper ou s'appuyer sur la machine peut déplacer des éléments et causer un faux pas ou une chute, ce qui causerait des blessures.

⚠ **Risque de décharge ou de choc électrique, d'électrocution ou d'incendie**

⚠ **ATTENTION**

❗ **Brancher à une prise électrique conforme aux caractéristiques de cet appareil (tension, fréquence et courant).**

Une tension incorrecte ou un courant insuffisant peuvent causer un incendie ou un choc électrique.

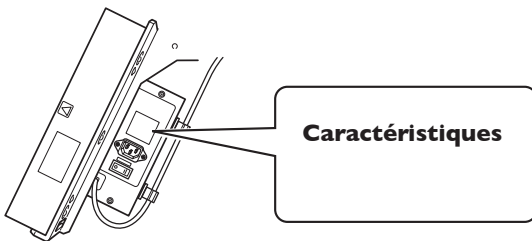

🚫 **Ne jamais utiliser à l'extérieur ni à un endroit où l'appareil risque d'être exposé à de l'eau ou à une humidité élevée. Ne jamais toucher l'appareil avec des mains mouillées.**

Le non-respect de cette consigne risque de provoquer un incendie ou un choc électrique.

🚫 **Ne jamais insérer d'objet étranger dans l'appareil. Ne jamais exposer l'appareil aux déversements de liquides.**

L'insertion d'objets comme des pièces de monnaie ou des allumettes, ou le déversement de liquides dans les orifices de ventilation peuvent causer un incendie ou un choc électrique. Si un objet ou du liquide s'infiltre dans l'appareil, débrancher immédiatement le câble d'alimentation et communiquer avec le représentant Roland DG Corp. autorisé.

🚫 **Ne jamais placer d'objet inflammable à proximité de l'appareil. Ne jamais utiliser de produit inflammable en aérosol à proximité de l'appareil. Ne jamais utiliser l'appareil dans un endroit où des gaz peuvent s'accumuler.**

Une combustion ou une explosion pourraient se produire.

⚠ **ATTENTION**

❗ **Manipuler le câble d'alimentation, la fiche et la prise électrique correctement et avec soin.**

Ne jamais utiliser un article endommagé, car cela pourrait causer un incendie ou un choc électrique.

❗ **Si une rallonge ou une bande d'alimentation électrique sont utilisées, s'assurer qu'elles correspondent aux caractéristiques de l'appareil (tension, fréquence et courant).**

L'utilisation de plusieurs charges électriques sur une prise unique ou une longue rallonge peut causer un incendie.

⚡ **Mise à la terre.**

La mise à la terre peut prévenir un incendie ou un choc électrique dus à une fuite de courant en cas de défaillance.

❗ **Placer l'appareil de façon à ce que la fiche soit facile d'accès en tout temps.**

Ainsi, l'appareil pourra être débranché rapidement en cas d'urgence. Installer l'appareil près d'une prise électrique. En outre, prévoir suffisamment d'espace pour que la prise électrique soit facile d'accès.

❗ **S'il se produit des étincelles, de la fumée, une odeur de brûlé, un bruit inhabituel ou un fonctionnement anormal, débrancher immédiatement le câble d'alimentation. Ne jamais utiliser si un composant est endommagé.**

Continuer à utiliser l'appareil peut causer un incendie, un choc électrique ou des blessures. Communiquer avec le représentant Roland DG Corp. Autorisé.

❗ **Si l'appareil doit rester inutilisé pendant une longue période, débrancher le câble d'alimentation.**

Cela peut prévenir les accidents en cas de fuite de courant ou de démarrage accidentel.

⚠ Remarques importantes à propos du câble d'alimentation, de la fiche et de la prise électrique

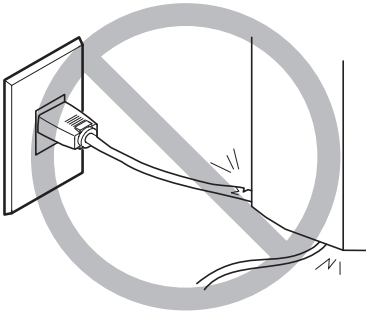

Ne jamais déposer aucun objet sur le câble, sur la fiche ou sur la prise car cela risque de les endommager.

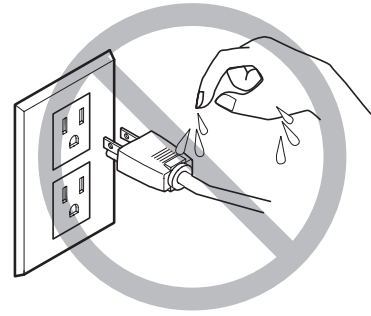

Ne jamais laisser l'eau toucher le câble, la fiche ou la prise.

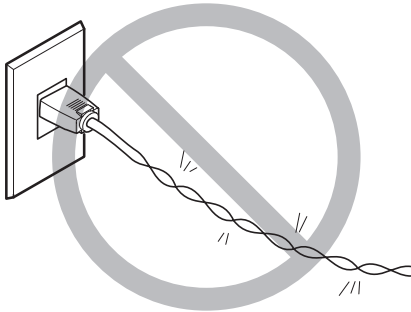

Ne jamais plier ni tordre le câble avec une force excessive.

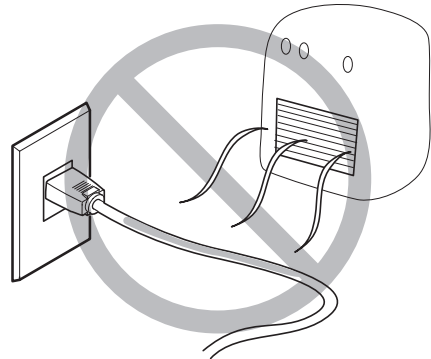

Ne jamais chauffer le câble, la fiche ou la prise.

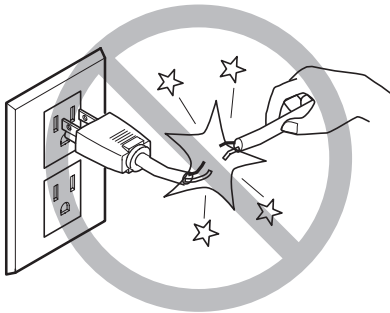

Ne jamais tirer sur le câble ou la fiche avec une force excessive.

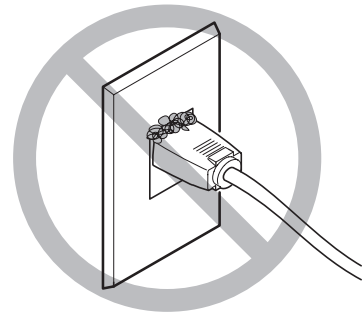

La poussière peut causer un incendie.

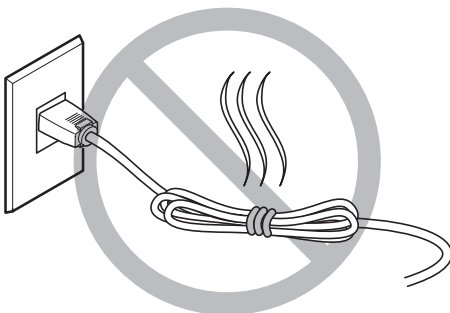

Ne jamais plier ni enrouler le câble.



Risque d'incendie ou de brûlures



ATTENTION



Attention : températures élevées.

Les zones comme le séchoir chauffent. Faire preuve de prudence pour éviter un incendie ou des brûlures.

⚠ Vignettes d'avertissement

Des vignettes d'avertissement sont apposées pour qu'il soit facile de repérer les zones dangereuses. La signification des vignettes est donnée ci-dessous. Respecter les avertissements. Ne jamais retirer les vignettes et ne pas les laisser s'encrasser.

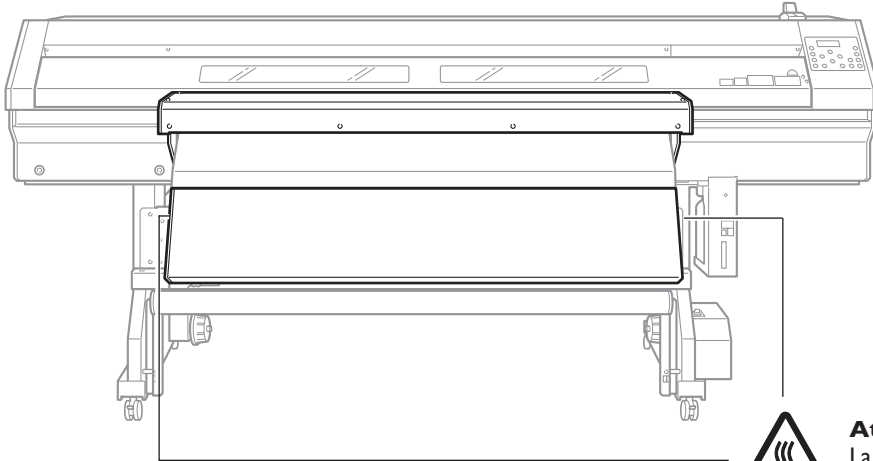

Attention : Température élevée

La platine et la surface de séchage chauffent. Être prudent pour éviter un incendie ou des brûlures.

Capítulo I

Introducción

I - I Acerca de este equipo

¿Qué es el DU-540?

Se trata de un secador auxiliar para SolJet Pro compuesto un calentador de secado y por un ventilador. El calentador de secado se utiliza para secar la tinta calentando el material después de la impresión. También se usa un ventilador para secar la tinta expulsando aire en la superficie del material. Para utilizar el secador, se requiere una toma eléctrica diferente de la necesaria para la impresora.

Modelo instalable

Modelo compatible
SOL JET PRO III XC-540

- La impresora y el calentador de secado requieren tomas eléctricas de alto amperaje distintas. Conecte los dos cables de alimentación a tomas de sistemas distintos. Además, asegúrese de que las tomas eléctricas cumplan con las especificaciones del equipo.

I-2 Nombres de partes y de funciones

Ventilador

Expulsa corrientes de aire en la superficie del material después de imprimirlo.

Conector de alimentación

Proporciona alimentación al calentador de secado.

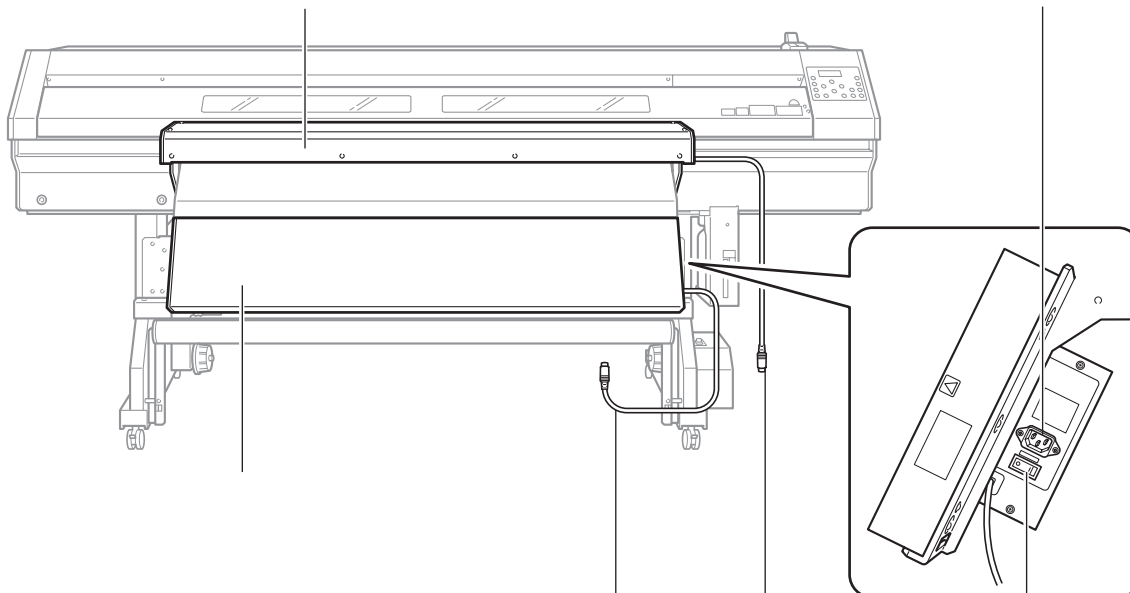

Cable del calentador de secado

Se conecta a la impresora.

Conmutador de alimentación

Es el conmutador de alimentación para el calentador de secado.

Cable del ventilador

Se conecta a la impresora.

I-3 Elementos incluidos

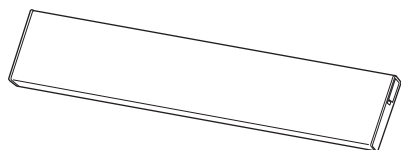

Calentador de secado

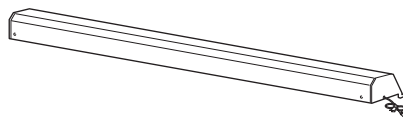

Ventilador



Cable de alimentación

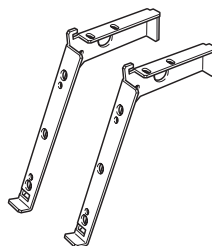

Brazo



Anillo

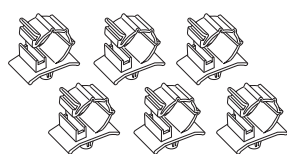

Abrazaderas del cable

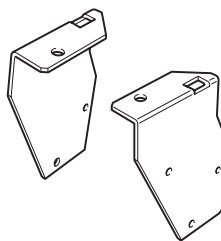

Soporte (derecho/izquierdo)

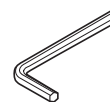

Llave hexagonal



Tornillos



Arandelas:

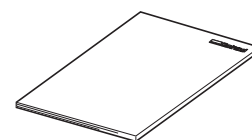

Manual del usuario

I-4 Instalar en la impresora

Paso I: Instalar el calentador de secado

⚠ ATENCIÓN Realice esta tarea con todos los conmutadores de alimentación desactivados.
De lo contrario, los movimientos repentinos del equipo podrían provocar lesiones.

1. Coloque los brazos.

1 Coloque los brazos.

Alinee y coloque las fijaciones.

1. Apriete ligeramente las dos posiciones superiores.
2. Apriete ligeramente la posición lateral de forma que quede nivelada con el suelo.
3. Apriete totalmente las dos posiciones superiores, a continuación apriete totalmente el resto de posiciones.

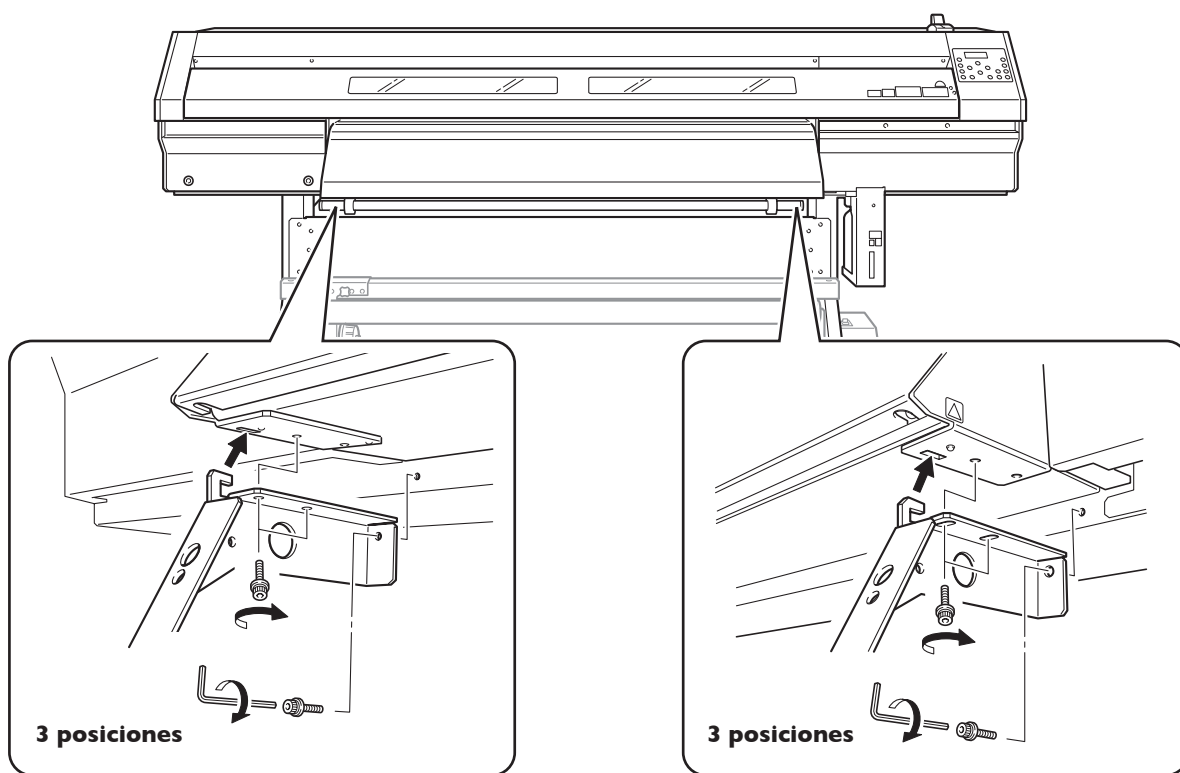

2

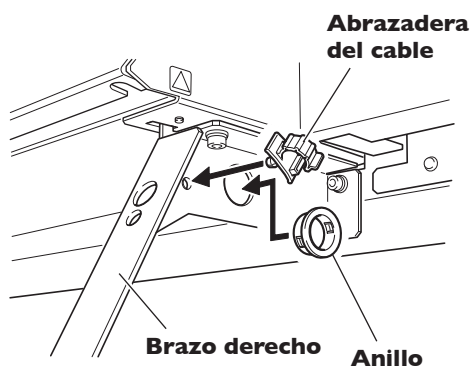

Coloque el anillo y la abrazadera del cable en el brazo derecho.

2. Instalar el calentador de secado.

- 1 Despegue la cinta sujetando el conector en su posición.
Coloque las abrazaderas del cable y pase el cable como se muestra en la figura.

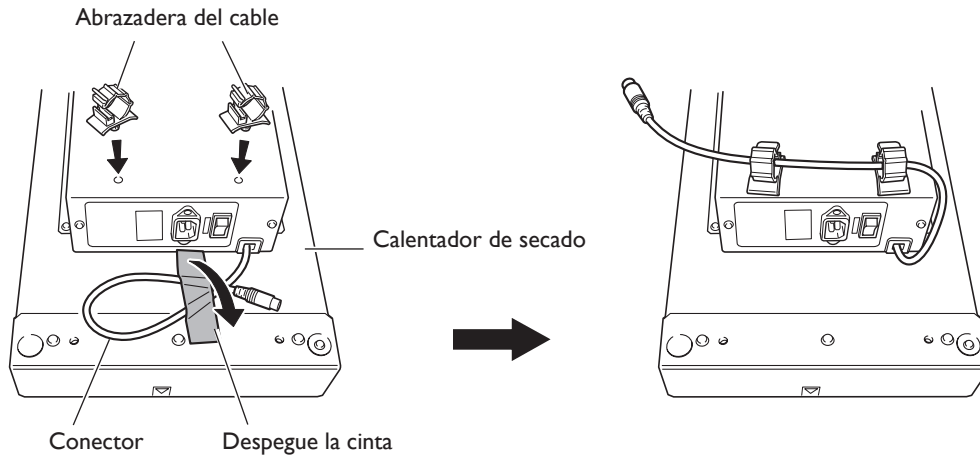

- 2 Coloque el calentador de secado en los brazos.
Colóquelo en la dirección que se indica en la figura.

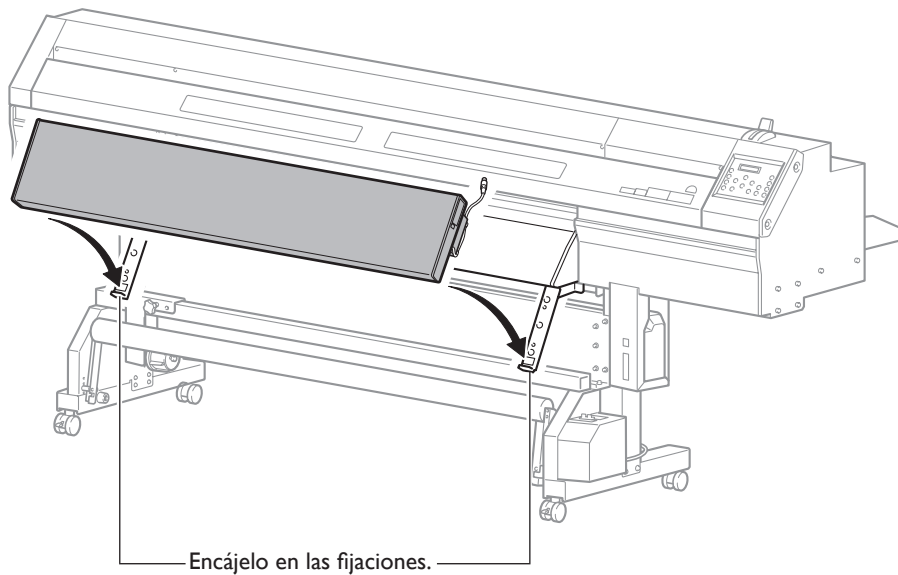

- 3 Asegure el calentador de secado a su sitio.
Colóquelo de forma que no quede ningún hueco entre él y la impresora.

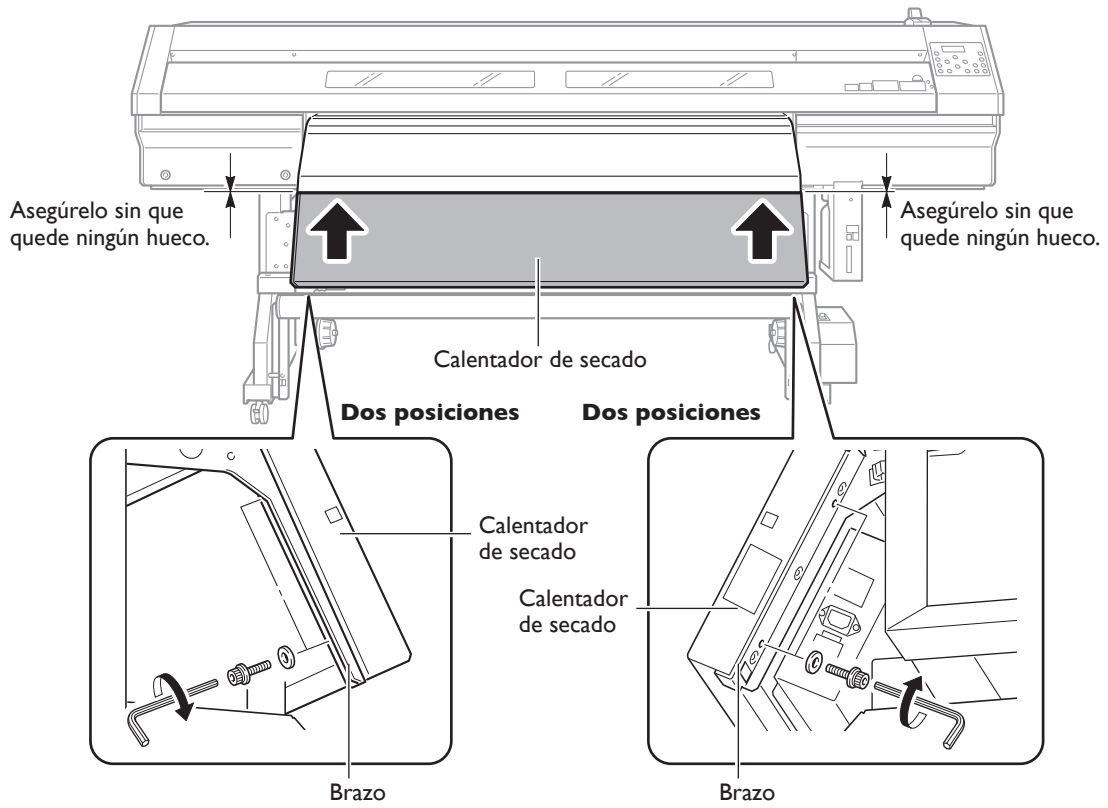

Paso 2: Instalar el ventilador

⚠ ATENCIÓN Realice esta tarea con todos los conmutadores de alimentación desactivados. De lo contrario, los movimientos repentinos del equipo podrían provocar lesiones.

1. Instale los soportes.

Los soportes de la izquierda y de la derecha son diferentes. Colóquelos con la orientación que indica la figura.

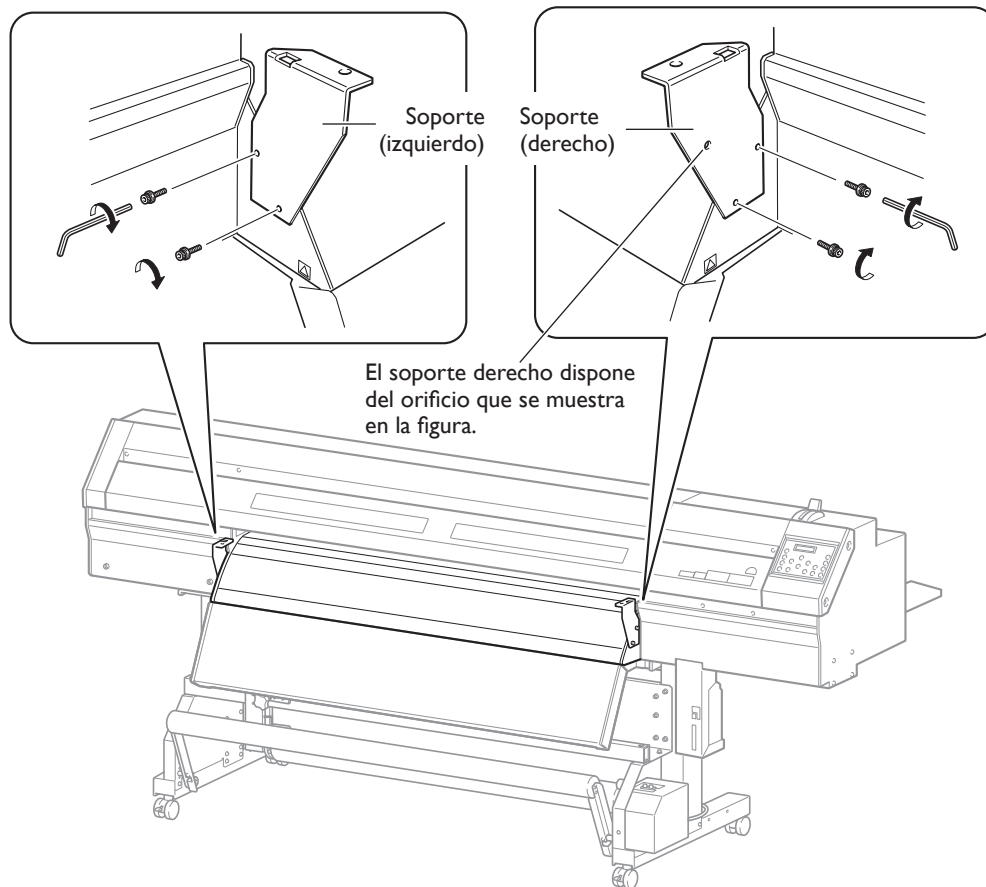

2. Instalar el ventilador.

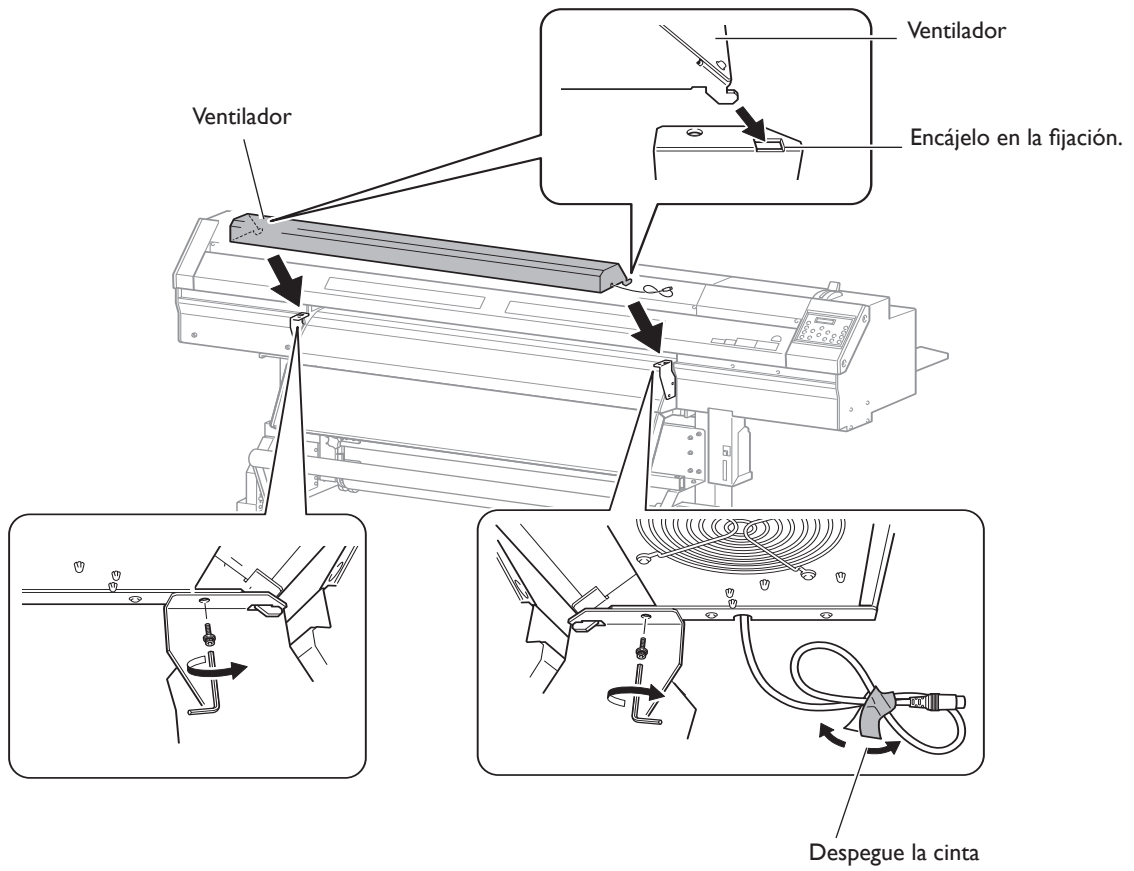

3. Coloque las abrazaderas del cable en la ubicación que se muestra en la figura.

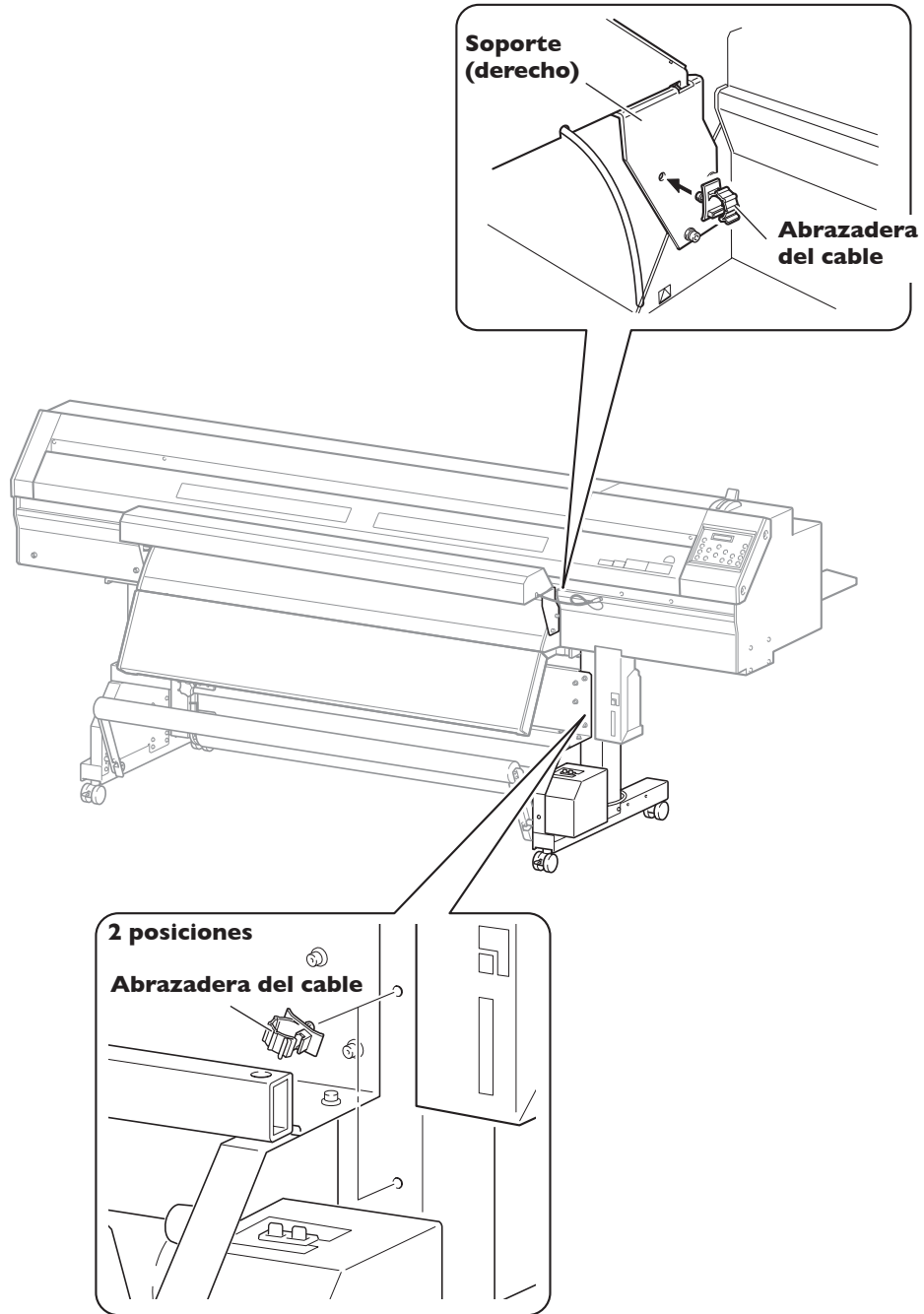

I-5 Conectar los cables

Conectar los cables

⚠ ATENCIÓN

Conecte el equipo a una toma de corriente que cumpla con sus especificaciones (de voltaje, frecuencia y corriente).

Un voltaje incorrecto o una corriente insuficiente podrían causar un incendio o una descarga eléctrica.

⚠ ATENCIÓN

Derívelo a masa.

Esto puede evitar incendios o descargas eléctricas debido a la pérdida de corriente en el caso de funcionamientos incorrectos.

⚠ ATENCIÓN

Realice esta tarea con todos los conmutadores de alimentación desactivados.

De lo contrario, los movimientos repentinos del equipo podrían provocar lesiones.

Conecte los cables del ventilador y del calentador de secado, así como el cable de alimentación del calentador de secado.

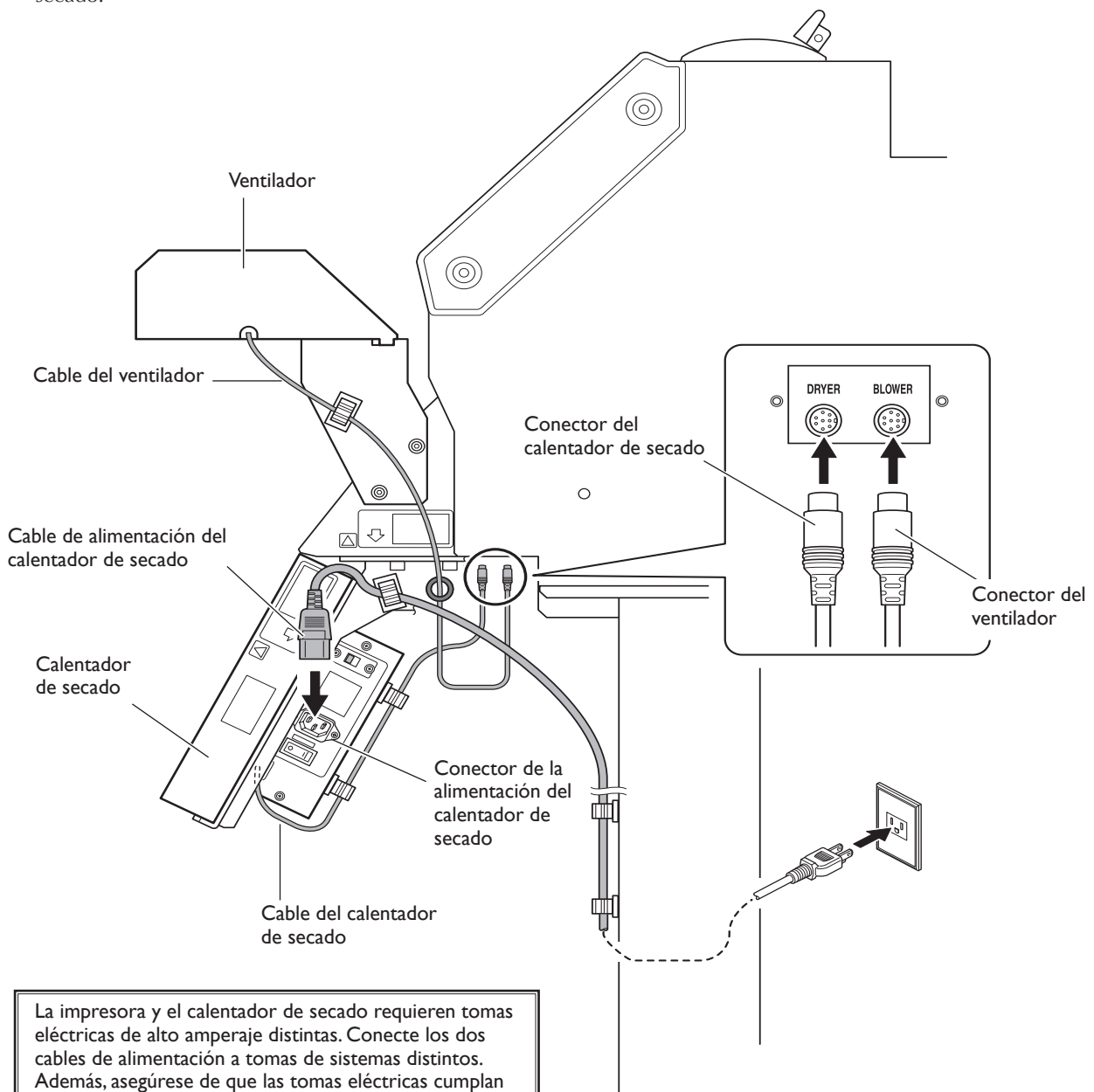

Capítulo 2











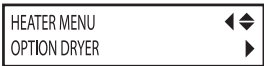

Funcionamiento

2-1 Funcionamiento del calentador de secado

Qué hacer primero

Una vez haya terminado de instalar el calentador de secado, utilice el panel de operaciones de la impresora para ajustar [OPTIONAL DRYER] a [ENABLE].

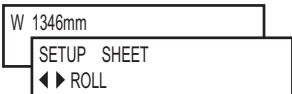
Procedimiento

-  Pulse 
Pulse  varias veces.
-  Pulse 
Pulse .
-  Pulse 
Utilice   para seleccionar [ENABLE].
Pulse  para activar el ajuste.
-  Pulse 
Pulse  para volver a la pantalla original.

Defina este ajuste cuando haya instalado el calentador de secado. Si lo desinstala, ajuste [OPTIONAL DRYER] a [DISABLE].

Activar/desactivar la alimentación principal

La figura muestra la ubicación de la alimentación principal del calentador de secado. Utilice el conmutador de alimentación principal para activar y desactivar el equipo normalmente. Cuando termine de imprimir, desactive la alimentación principal.

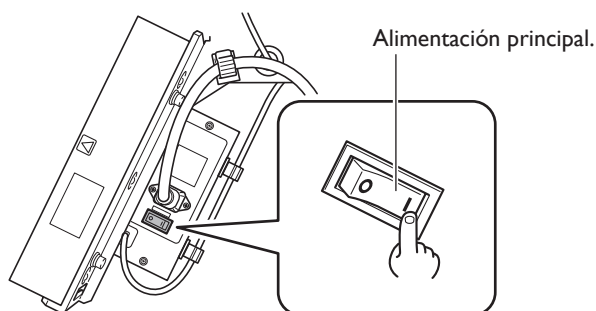

Definir los ajustes de temperatura para el calentador de secado

El valor del ajuste de la temperatura del calentador de secado es siempre el mismo que el de la temperatura del secador de la impresora. Para cambiar la temperatura del calentador de secado, ajuste la temperatura del secador de la impresora.

Procedimiento

1

PRE	40	PRINT	40
DRY	50		

Pulse **HEATER CONFIG**.

Visualizará la temperatura predefinida.

2

DRYER	50	◀▶
	50	▶ 50 ◀

Vuelva a pulsar **HEATER CONFIG**.

Pulse **▶** dos veces para seleccionar [Dryer].

3

DRYER	50	◀▶
	50	▶ 55 ◀

Utilice **▲** **▼** para definir el ajuste.

Pulse **ENTER** para activar el ajuste.

4

W 1346mm
SETUP SHEET
◀▶ ROLL

Pulse **MENU**.

Pulse **◀** para volver a la pantalla original.











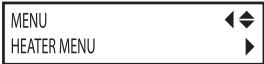

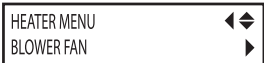
2-2 Funcionamiento del ventilador

Activar el ventilador

El ventilador no cuenta con conmutador de alimentación. El ventilador se activa y se desactiva por medio de los ajustes definidos en la impresora.

Para utilizar el ventilador, utilice el panel de operaciones de la impresora para ajustar [BLOWER FAN] a [ENABLE]. Cuando este elemento del menú está ajustado a "ENABLE," el ventilador se activa cuando la impresión se inicia. Al finalizar la impresión el ventilador se detiene automáticamente.

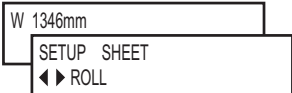
Procedimiento

-  Pulse .
Pulse  varias veces.
-  Pulse .
Pulse .
-  Pulse .
Utilice   para seleccionar [ENABLE].
Pulse .
-  Pulse .
Pulse  para volver a la pantalla original.

Una vez instalado el ventilador, ajuste [BLOWER FAN] a "DISABLE."

Capítulo 3

Apéndice

3- I Qué hacer si

El calentador de secado no se calienta.

¿El cable de alimentación del calentador de secado está conectado?

Conecte el cable de alimentación del calentador de secado de forma segura

☞ P.25 "Conectar los cables"

¿El cable del conector del calentador de secado está conectado?

Conecte el cable del conector del calentador de secado.

☞ P.25 "Conectar los cables"

¿Ha realizado en la impresora el ajuste para habilitar el uso del calentador de secado?

El equipo sólo funciona si el calentador de secado está habilitado en la impresora. Compruebe el ajuste.

☞ P.28 "Qué hacer primero"

¿El cable de alimentación principal del calentador de secado está conectado?

Active el conmutador de alimentación principal del calentador de secado.

☞ P.28 "Activar/desactivar la alimentación principal"

¿La temperatura de la habitación es demasiado baja?

Utilice el equipo en un entorno donde la temperatura sea de 20 a 32°C (de 68 a 90°F).

El ventilador no funciona.

¿El cable del conector del ventilador está conectado?

Conecte el cable del conector del ventilador

☞ P.25 "Conectar los cables"

¿Ha realizado en la impresora el ajuste para habilitar el uso del ventilador?

El equipo sólo funciona si el calentador de ventilador está habilitado en la impresora. Compruebe el ajuste.

☞ P.30 "Activar el ventilador"

Si aparece un mensaje

[OPTION-DRYER IS NOT CONNECTED]

El calentador de secado no se ha conectado correctamente. Desactive todos los dispositivos y compruebe la conexión del calentador de secado.

☞ P.25 "Conectar los cables"

☞ P.28 "Qué hacer primero"

3-2 Especificaciones

		DU-540
Modelo instalable		Xc-540
Secador ^{(*)1}		Método de calentamiento (con ventilador). Gama de ajustes para la temperatura predefinida: De 30 a 50°C (de 86 a 122°F)
Alimentación	Voltaje y frecuencia	De 100 a 120 V ±10% de CA, 50/60 Hz o de 220 a 240 V ±10% de CA, 50/60 Hz
	Capacidad de alimentación requerida ^{(*)2}	5 A (de 100 a 120 V) o 3 A (de 220 a 240 V)
Consumo		Aproximadamente 650 W
Dimensiones (cuando está instalado en la impresora)		2.694 (Anchura) x 1210 (Profundidad) x 1260 (Altura) mm [106-1/8 (Anchura) x 47-11/16 (Profundidad) x 49-5/8 (Altura) pulgadas]
Peso (cuando está instalado en la impresora)		217 kg (478,3 lbs.)
Entorno	Activado ^{(*)3}	Temperatura: De 15 a 32 °C (de 59 a 89,6 °F) (20°C (68 °F) o más recomendados), humedad: de 35 a 80% (sin condensación)
	Desactivado	Temperatura: de 5 a 40°C (de 41 a 104°F), humedad: de 20 a 80% (sin condensación)
Elementos incluidos		Cable de alimentación, brazo, anillo, abrazadera del cable, soporte, llave hexagonal, tornillos, arandelas, Manual del usuario, etc.

*1

Es necesario el calentamiento después del arranque. Puede tardar entre 5 y 20 minutos, según el entorno operativo. Dependiendo de la temperatura del entorno y de la anchura del material, no se podrá alcanzar la temperatura predeterminada.

*2

Asegúrese de conectar el equipo a un circuito eléctrico no compartido. Verifique el amperaje del disyuntor o del fusible usado.

*3

Entorno operativo

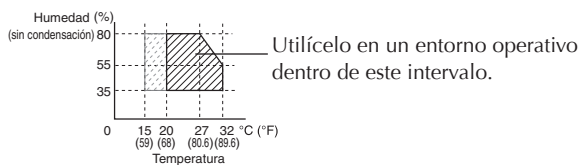

*4

Para la SC-540 instalado con el DU-540, no se garantizan los siguientes elementos al cortar si se utiliza el calentador. Consulte el Manual del Usuario de la XC-540.

- > Precisión en distancia (al cortar)
- > Precisión en repetición (al cortar)
- > Repetición entre impresión y corte
- > Precisión de alineación para imprimir y cortar al recargar el material



100001409

R1-060529

